



РЕПУБЛИКА СРБИЈА
МИНИСТАРСТВО ОДБРАНЕ
УПРАВА ЗА ВОЈНО ЗДРАВСТВО
ВОЈНОМЕДИЦИНСКА АКАДЕМИЈА

КОНКУРСНА ДОКУМЕНТАЦИЈА

за јавну набавку добара у отвореном поступку

р/д и тп/м за уређаје опште намене

ЈАВНА НАБАВКА БРОЈ 252/2015
(страна 1- 74)

Београд 2015. године

Садржај:

1. ОПШТИ ПОДАЦИ О ЈАВНОЈ НАБАВЦИ

2. ПОДАЦИ О ПРЕДМЕТУ ЈАВНЕ НАБАВКЕ И ТЕХНИЧКЕ СПЕЦИФИКАЦИЈЕ

3. УСЛОВИ ЗА УЧЕШЋЕ У ПОСТУПКУ (ИЗ ЧЛАНА 75. И 76. ЗАКОНА О ЈАВНИМ НАБАВКАМА) И УПУТСТВО КАКО СЕ ДОКАЗУЈЕ ИСПУЊЕНОСТ ТИХ УСЛОВА

4. УПУТСТВО ПОНУЂАЧУ КАКО ДА САЧИНИ ПОНУДУ

5. ОБРАЗАЦ ПОНУДЕ

6. ОБРАЗАЦ СТРУКТУРЕ ЦЕНЕ, СА УПУТСТВОМ КАКО ДА СЕ ПОПУНИ

7. ОБРАЗАЦ ЗА ОЦЕНУ ИСПУЊЕНОСТИ УСЛОВА ИЗ ЧЛАНА 75. И 76. ЗАКОНА

8. ОБРАЗАЦ ИЗЈАВЕ ДА ПОНУЂАЧ ИСПУЊАВА УСЛОВЕ ИЗ ВАЖЕЋИХ ПРОПИСА О ЗАШТИТИ НА РАДУ, ЗАПОШЉАВАЊУ И УСЛОВИМА РАДА

9. ИЗЈАВА ПОНУЂАЧА ДА ЋЕ ОБАВЕСТИТИ НАРУЧИОЦА О ПРОМЕНИ КОЈА ЈЕ У ВЕЗИ СА ИСПУЊЕНОШЋУ УСЛОВА ИЗ ЈАВНЕ НАБАВКЕ

10. ОБРАЗАЦ ИЗЈАВЕ О НЕЗАВИСНОЈ ПОНУДИ

11. ОБРАЗАЦ ЗА ОЦЕНУ ИСПУЊЕНОСТИ УСЛОВА ИЗ ЧЛАНА 75. И 76. ЗАКОНА ЗА ПОДИЗВОЂАЧЕ

12. ОБРАЗАЦ ИЗЈАВЕ ДА ПОНУЂЕНА ДОБРА У СВЕМУ ОДГОВАРАЈУ УСЛОВИМА КОНКУРСНЕ ДОКУМЕНТАЦИЈЕ

13. МОДЕЛ УГОВОРА

14. ИЗЈАВА ПОНУЂАЧА ДА ЋЕ ПРИЛОЖИТИ ИНСТРУМЕНТ ОБЕЗБЕЂЕЊА (за добро извршење посла)

15. МЕНИЧНО ПИСМО-ОВЛАШЋЕЊЕ (за озбиљност понуде)

16. ОБРАЗАЦ ТРОШКОВА ПРИПРЕМЕ ПОНУДЕ

НАПОМЕНА:

Приликом израде понуде, молимо да предметну конкурсну документацију детаљно проучите и у свему поступите по њој. За додатне информације и објашњења, потребно је да се благовремено обратите наручиоцу. Заинтересована лица дужна су да прате Портал јавних набавки и интернет страницу наручиоца како би благовремено били обавештени о изменама, допунама и појашњењима конкурсне документације, јер је наручилац у складу са чланом 63 став 1. Закона о јавним набавкама („Сл.Гласник РС“ бр.124/12 и 14/15) дужан да све измене и допуне конкурсне документације објави на Порталу Јавних набавки и на интернет страници наручиоца. У складу са чланом 63. став 2. и 3. Закона о јавним набавкама, наручилац ће и додатне информације или појашњења у вези са припремањем понуде, објавити на Порталу јавних набавки и на својој интернет страници.



РЕПУБЛИКА СРБИЈА
МИНИСТАРСТВО ОДБРАНЕ
УПРАВА ЗА ВОЈНО ЗДРАВСТВО
ВОЈНОМЕДИЦИНСКА АКАДЕМИЈА
инт.бр. 6548-
_____ 2015. године

1. ОПШТИ ПОДАЦИ О ЈАВНОЈ НАБАВЦИ

(1) Наручилац:

Министарство одбране, Управа за војно здравство, Војномедицинска академија, ул. Црнотравска бр. 17, 11 050 Београд, интернет страница www.mod.gov.rs и www.vma.mod.gov.rs.

(2) Врста поступка:

отворени поступак у складу са чланом 32. Закон о јавним набавкама и осталим подзаконским актима којима се уређују поступци јавних набавки –по партијама.

(3) Предмет јавне набавке: добра- р/д и тп/м за уређаје опште намене, број набавке 252/15. ОРН: 42950000

(4) Поступак се спроводи ради закључења уговора о јавној набавци.

(5) Број партија :(7 партија)

(6) Критеријум за оцењивање понуда и доделу уговора:

Наручилац ће одлуку о додели уговора донети применом критеријума: економски најповољнија понуда "ЕКОНОМСКИ НАЈПОВОЉНИЈА ПОНУДА ЗА СВАКУ ПАРТИЈУ ПОСЕБНО".

(7) Начин преузимања конкурсне документације и лице за контакт:

Конкурсна документација се може преузети са Портала Управе за јавне набавке, интернет странице Министарства одбране Републике Србије www.mod.gov.rs или непосредно-радним даном од 09:00 до 15:00 часова, на адреси: Војномедицинска академија, Црнотравска бр. 17, 11050 Београд, 5. спрат, соба 27.

Лице за контакт Данијела Вујић, тел. 011/2665-899 и факс 011/2663-963.

(8) Рок за доношење одлуке наручиоца:

Одлука о додели уговора биће донета најкасније у року до 25 дана од дана јавног отварања понуда.

ДВ

ЗАСТУПА НАЧЕЛНИКА
пуковник
проф. др Зоран Шегрт

Достављено:

-у омот предмета 6548/15

Објављено:

-на Порталу Управе за јавне набавке

-на интернет страници

Министарства одбране РС

1. Прилог 2. ПОДАЦИ О ПРЕДМЕТУ ЈАВНЕ НАБАВКЕ И ТЕХНИЧКЕ СПЕЦИФИКАЦИЈЕ

ОПИС ПРЕДМЕТА НАБАВКЕ

ТЕХНИЧКЕ КАРАКТЕРИСТИКЕ

СПЕЦИФИКАЦИЈА Р/Д И ТП/М ЗА УРЕЂАЈЕ ОПШТЕ НАМЕНЕ

РБ	НАЗИВ Р/Д ИЛИ ТП/М	Јед. мере	Количина
Р/Д - казан парни за кување хране „VOSS“ ПАРТИЈА 1			
1.	Славина за испуст хране из парног казана: - угаона славина - називни отвор: Ø 40 mm - прикључак R 2“ - материјал: Cu60Zn, делови славине су хромирани - заптивање: конусно - на чеоном делу мора да поседује ревизиони отвор са чепом на навој за чишћење и одгушење славине. - Слика бр.1 (п о у з о р к у В М А).	ком.	3
2.	Одзрачни вентил 1/2“ - Слика бр. 2 (п о у з о р к у В М А).	ком.	10
РБ	НАЗИВ Р/Д ИЛИ ТП/М	Јед. мере	Количина
ТП/М - Бакарни и месингани фитинзи и цеви за технолошку опрему: аутоклави и машине за прање кухињског посуђа			
ПАРТИЈА 2			
1.	Си колено 90° f1 12 J	ком.	200
2.	Си колено 90° f1 15 J	ком.	250
3.	Си колено 90° f1 18 J	ком.	100
4.	Си колено 90° f1 22 J	ком.	20
5.	Си колено 90° f1 28 J	ком.	20
6.	Си колено 90° f1 12 D	ком.	50
7.	Си колено 90° f1 15 D	ком.	50
8.	Си колено 90° f1 18 D	ком.	20
9.	Си колено 90° f1 22 D	ком.	20
10.	Си лук 180° f1 12	ком.	20
11.	Си лук 180° f1 15	ком.	40
12.	Си лук 180° f1 18	ком.	20
13.	Си обилазни лук f1 12	ком.	10

14.	Си обилазни лук fi 15	КОМ.	10
15.	Си обилазни лук fi 18	КОМ.	10
16.	Си обилазни лук fi 22	КОМ.	10
17.	Си полуобилазни лук fi 12	КОМ.	10
18.	Си полуобилазни лук fi 15	КОМ.	10
19.	Си полуобилазни лук fi 18	КОМ.	10
20.	Си полуобилазни лук fi 22	КОМ.	10
21.	Си Т комад редуцирани fi 15-12-15	КОМ.	300
22.	Си Т комад редуцирани fi 18-15-18	КОМ.	20
23.	Си Т комад fi 15-15-15	КОМ.	30
24.	Си редукција fi 15-12	КОМ.	100
25.	Си редукција fi 18-15	КОМ.	50
26.	Си редукција fi 22-18	КОМ.	20
27.	Си редукција fi 28-22	КОМ.	20
28.	Си полухолендер fi 15-1/2“ лук	КОМ.	50
29.	Си полухолендер fi 12-1/2“ равни	КОМ.	200
30.	Си полухолендер fi 15-1/2“ равни	КОМ.	100
31.	Си полухолендер fi 18-3/4“ равни	КОМ.	20
32.	Си полухолендер fi 22-1“ равни	КОМ.	20
33.	Си полухолендер fi 28-5/4“ равни	КОМ.	20
34.	Си цев права fi 12x1 (дужине 2,5 m по комаду)	КОМ.	20
35.	Си цев права fi 15x1 (дужине 2,5 m по комаду)	КОМ.	20
36.	Си цев права fi 18x1 (дужине 2,5 m по комаду)	КОМ.	6
37.	Си цев права fi 22x1 (дужине 2,5 m по комаду)	КОМ.	6
38.	Си цев права fi 28x1 (дужине 2,5 m по комаду)	КОМ.	6
39.	MS дупли нипл 3/8“	КОМ.	20
40.	MS дупли нипл 1/2“	КОМ.	30
41.	MS дупли нипл 3/4“	КОМ.	20
42.	MS редуцир 1/2“-3/8“	КОМ.	30
43.	MS редуцир 3/4“-1/2“	КОМ.	30
44.	MS колено 1/2“ бр.1	КОМ.	20
45.	MS колено 3/4“ бр.1	КОМ.	10
46.	MS чеп 3/8“ спољни навој	КОМ.	20
47.	MS чеп 1/2“ спољни навој	КОМ.	20
48.	MS чеп 3/4“ спољни навој	КОМ.	10
РБ	НАЗИВ Р/Д ИЛИ ТП/М	Јед. мере	Количина
Р/Д - Центрифугална пумпа, произвођач: Alfa Laval – Kolding - Denmark, тип: GM-2A/115 SSS 0,55 kW			
ПАРТИЈА 3			
1.	СЕРВИСНИ КИТ, FPM (састоји се од делова на поз.бр.:	кпл.	2

	10, 19, 20, 21, 23, 24, 25 и 26 на цртежу пумпе у Прилогу бр.3Б)		
2.	НАВРТКА (поз.бр. 22 на цртежу пумпе у Прилогу бр.3Б)	ком.	2
РБ	НАЗИВ Р/Д ИЛИ ТП/М	Јед. мере	Количина
Р/Д - Универзална кухињска машина „MIN“, тип: КМ-1			
ПАРТИЈА 4			
1.	Главни прикључак (прикључна глава) - материјал: нерђајући челик - Слика бр.1, Прилог бр.4Б (п о у з о р к у В М А).	ком.	2
2.	Цилиндар за пасирање 1 mm - учинак: 900 kg/h - материјал: нерђајући челик - Слика бр.2, Прилог бр. 4Б (п о у з о р к у В М А).	ком.	2
3.	Цилиндар за рендисање 10 mm - учинак: 500 kg/h - материјал: нерђајући челик - Слика бр.3, Прилог бр. 4Б (п о у з о р к у В М А).	ком.	2
РБ	НАЗИВ Р/Д ИЛИ ТП/М	Јед. мере	Количина
Р/Д - Резервоар за припрему раствора, произвођача „GETINGE“, тип: MIXING VESSEL од 1500 лит. и машина за отварање боца - скидање алуминијумских чепова са стаклених боца			
ПАРТИЈА 5			
Вијчани спојеви (окасти вијци, навртке и подлошке) за затварање поклопаца на резервоарима за припрему фармацеутских раствора, комплета 20			
1.	Окасти вијак М16 х 2.0 - стандард: DIN 444 В, - димензије: дате у Прилогу бр.5Б, - материјал: нерђајући челик (А4, 1.4404, AISI 316L), (п о у з о р к у В М А).	ком.	20
2.	Навртка шестоугаона М16 х 2.0 - висина: m = 24 mm, - отвор кључа: s = 24 mm, - материјал: месинг, (п о у з о р к у В М А).	ком.	20
3.	Подлошка равна широка за вијак М16 - унутрашњи пречник: d1= 17 mm,	ком.	20

	- спољашњи пречник: $d_2 = 30 \text{ mm}$, - висина: $h = 3 \text{ mm}$, - материјал: нерђајући челик (A4, 1.4404, AISI 316L), (по у з о р к у В М А).		
4.	Нож челични за отварање боца - скидање алуминијумских чепова са стаклених боца - габаритне димензије дате у Прилогу бр.5Б, (по у з о р к у В М А).	ком.	40
РБ	НАЗИВ Р/Д ИЛИ ТП/М	Јед. мере	Количина
Р/Д - Универзална кухињска машина:Vegetable Preparation Machine, НОВАРТ VPU-400			
ПАРТИЈА 6			
1.	ПЛОЧА ЗА ИЗБАЦИВАЊЕ (ЕЈЕКТОР ПЛАТЕ)	ком.	2
2.	ДИСК СА ЈЕДНИМ НОЖЕМ ЗА ФИНО СЕЧЕЊЕ НА КРИШКЕ 6 mm (FINE CUT SLICER, 1 BLADE, 6 mm)	ком.	1
3.	ДИСК СА ЈЕДНИМ НОЖЕМ ЗА ФИНО СЕЧЕЊЕ НА КРИШКЕ 3 mm, (FINE CUT SLICER, 1 BLADE, 3 mm)	ком.	1
4.	ДИСК СТАНДАРДНИ СА ДВА НОЖА ЗА СЕЧЕЊЕ НА КРИШКЕ 15 mm (STANDARD SLICER, 2 BLADES, HEAVY DUTY, 15 mm)	ком.	1
5.	НОЖ ЗА ДИСК СТАНДАРДНИ (BLADE, STANDARD SLICER)	ком.	2
6.	ДИСК СА РЕШЕТКОМ ЗА СЕЧЕЊЕ НА КОЦКЕ 15x15 mm, 0,7 mm НОЖЕВИ (DICING GRID, 0,7 mm BLADES, 15x15 mm)	ком.	2
РБ	НАЗИВ Р/Д ИЛИ ТП/М	Јед. мере	Количина
Р/Д - Машина за сечење газе произвођача „KURIS“, KRS тип:550			
ПАРТИЈА 7			
1.	Кружни нож	ком.	4
2.	Оштрач ножа	ком.	4
3.	Филц кружни 51,8 / 59,0 x 4,0	ком.	4
4.	Мазиво у туби од 25g	ком.	4

ПАРТИЈА 1 (слике)



Слика бр.1: Славина за испуст хране



Слика бр.2: Одзрачни вентил

ПАРТИЈА 3

Ред. бр:1

Центрифугална пумпа,
произвођач: Alfa Laval – Kolding - Denmark,
тип: GM-2A/115 SSS 0,55 kW,
серијски.бр. 124022, год.производње: 2010.,
намењена за дистрибуцију дестиловане воде
квалитета „Aqua pro injectione“,
температуре сса. 95°C.

Ред. бр:2

Цртеж пумпе Alfa Laval – Kolding - Denmark,

тип: GM-2A/115 SSS 0,55 kW

серијски.бр. 124022, год.производње: 2010

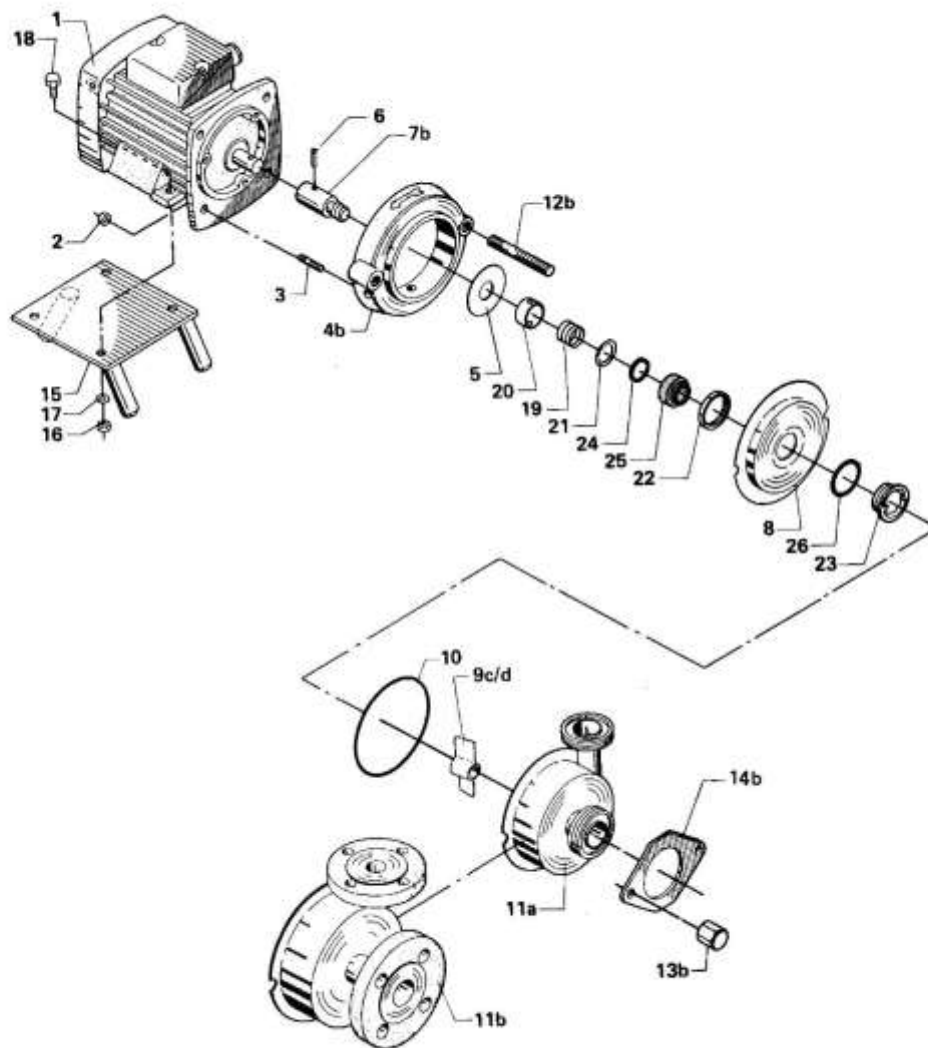

НАЗИВ РЕЗЕРВНОГ ДЕЛА	НАПОМЕНА
1. СЕРВИСНИ КИТ, FPM:	
поз.10: О-прстен, FPM (O-ring, FPM)	
поз.19: Опруга (Spring)	
поз.20: Дистанцер (Spacer)	
поз.21: Раван прстен (Washer)	
поз.23: Непокретан заптивни прстен SiC (Stationary seal ring SiC)	
	Заптивач вртила, комплет, FPM (Shaft seal, complete, FPM)

поз.24: O-прстен (O-ring)	
поз.25: Ротациони заптивни прстен SiC (Rotating seal ring SiC)	
поз.26: Заптивка, PTFE (Seal, PTFE)	

2. поз.22: НАВРТКА (Nut)	
--------------------------	--

ПАРТИЈА 4



Слика бр.1
Главни прикључак (прикључна глава)



Слика бр.2
Цилиндар за пасирање 1 mm



Слика бр.3
Цилиндар за рендисање 10 mm

ПАРТИЈА 5

1. ОКАСТИ ВИЈАК (EYE BOLT):

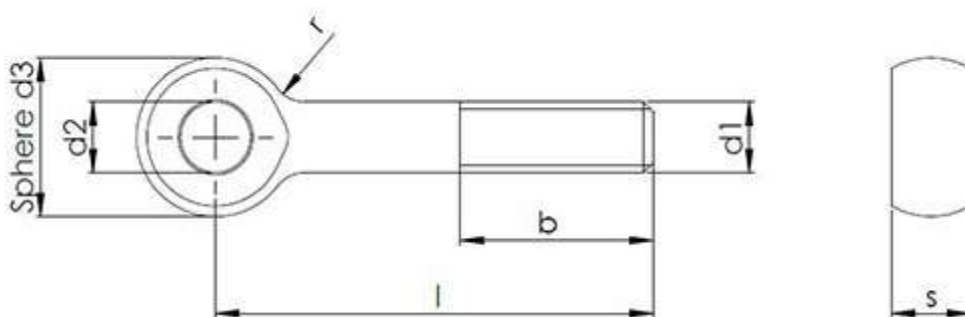

d1	l	b	d2 (H9)	d3	r	s
M16 x 2.0	80 mm	38 mm	16 mm	32 mm	6 mm	17 mm

2. НОЖ ЧЕЛИЧНИ ЗА ОТВАРАЊЕ БОЦА

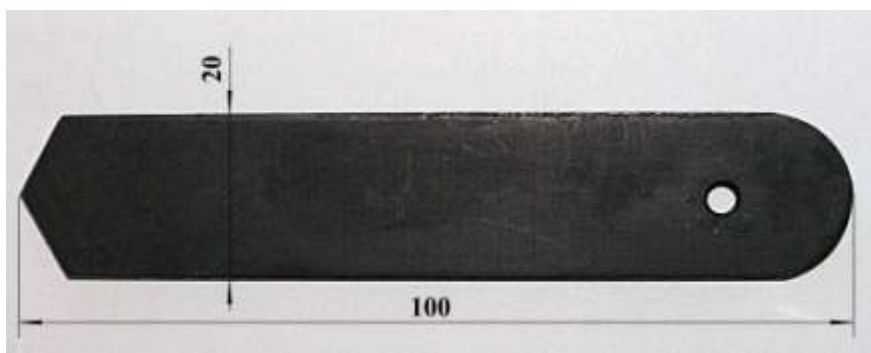

дебљина ножа: $s = 2$
mm



Ф103

ПАРТИЈА 6

Универзална кухињска машина:

Vegetable Preparation Machine

NOBART VPU-400

Serie: 76-1166568

Manufactured: 2007.

400 V; 1.7/0.9 kW; 3.7/3.3 A; 50 Hz; 3N Ph;

MADE FOR NOBART BY HÄLLDE SWEDEN

Узорци се могу погледати сваког радног дана у термину од 8.30 до 14.30 часова. Контакт лица: вс Предраг Николић, моб. 064/8743-088, канцеларија бр. 3, 3. спрат; зк Милорад Момчиловић, моб. 066/8718-996, канцеларија бр. 2, 2. спрат.

КОНТРОЛА КВАЛИТЕТА - КВАНТИТАТИВНИ И КВАЛИТАТИВНИ ПРИЈЕМ

Квалитативни и квантитативни пријем вршиће пријемна комисија ВМА у присуству представника испоручиоца.

МЕСТО, НАЧИН И РОК ИСПОРУКЕ

Испорука предметних добара биће извршена у складишту Наручиоца магацин ВМА-Црнотравска 17.

Рок испоруке 30 дана од дана обострано потписаног уговора,

Понуђач је у обавези да Војномедицинској академији најави испоруку уговорених добара, 2 дана пре испоруке истих. Контакт телефони за најаву испоруке су: 064-8743-168.

Уочени недостаци приликом пријема добара (оштећења уговорених добара, мањак испоручених добара у односу на отпремницу и листу паковања), констатоваће се записником комисије ВМА и представника испоручиоца.

Уколико се у току испоруке утврде недостаци, испоручилац је дужан да их отклони о свом трошку, најкасније у року од 7 дана од дана пријема обавештења о рекламацији. Испоручилац одговара и за недостатке који се утврде након испоруке, а према правилима о одговорности Закона о облигационим односима.

3. УСЛОВИ ЗА УЧЕШЋЕ У ПОСТУПКУ (ИЗ ЧЛАНА 75. И 76. ЗАКОНА О ЈАВНИМ НАБАВКАМА) И УПУТСТВО КАКО СЕ ДОКАЗУЈЕ ИСПУЊЕНОСТ ТИХ УСЛОВА

Да би понуђач могао да учествује у поступку јавне набавке бр. 90/15 мора да испуни следеће услове:

Обавезни

- 1) да је регистрован код надлежног органа, односно уписан у одговарајући регистар;
- 2) да он или његов законски заступник није осуђиван за неко од кривичних дела као члан организоване криминалне групе, да није одуђиван за кривична дела против привреде, кривична дела против животне средине, кривично дело примања или давања мита, кривично дело преваре;
- 3) да му није изречена мера забране обављања делатности, која је на снази у време објављивања позива за подношење понуда;
- 4) да је измирио доспеле порезе, доприносе и друге јавне дажбине у складу са прописима Републике Србије или стране државе када има седиште на њеној територији;

Додатни:

- 5) да располаже неопходним финансијским и пословним капацитетом

Уколико понуђач наступа са подизвођачем, подизвођач мора да испуни услове из тачке 1) до 4).

У случају подношења заједничке понуде, сваки понуђач из групе понуђача мора да испуни услове из тачке 1) до 4), а додатне услове испуњавају заједно.

Докази о испуњености услова могу бити и неоверене фотокопије.

Докази о испуњености услова од тачке 2) до 4) не могу бити старији од два месеца пре отварања понуда.

Доказ о испуњености услова из тачке 3) мора бити издат након објављивања јавног позива.

Понуђач није дужан да доставља Извод о регистрацији привредног субјекта од Агенције за привредне регистре, јер су подаци из истог јавно доступни на интернет страници Агенције.

Пре доношења одлуке о додели уговора, наручилац може захтевати од понуђача чија је понуда на основу извештаја комисије за јавну набавку оцењена као најповољнија, да у року од 5 дана од дана пријема писаног позива наручиоца достави на увид оригинале докумената или оверене фотокопије свих или појединих докумената.

Ако понуђач у наведеном року не достави на увид тражена документа, наручилац ће његову понуду одбити као неприхватљиву.

4. УПУТСТВО ПОНУЂАЧУ КАКО ДА САЧИНИ ПОНУДУ

ЈЕЗИК:

Понуда и сва остала приложена документација која се односи на понуду мора бити јасна и недвосмислена, читко написана на српском језику.

ПОСЕБНИ ЗАХТЕВИ ЗА ИЗРАДУ ПОНУДЕ:

Понуђач треба да достави понуду у писаном облику и на оригиналном обрасцу понуде. Ради лакше обраде података, пожељно је да понуђач достави образац понуде са структуром цене и модел уговора и у електронском облику у word formatu.

Понуда се саставља тако што понуђач уписује тражене податке у оригиналне обрасце који су саставни део конкурсне документације и прилаже тражена документа.

Уколико дође до неслагања података у писаном и електронском облику валидном ће се сматрати понуда на писаном обрасцу.

Понуда мора да садржи:

- Попуњен, потписан и оверен оригиналан образац понуде (део 5. конкурсне документације, 5-I и 5-II);
 - Попуњен, потписан и оверен образац структуре цене (део 6. конкурсне документације) за свако од понуђених добара (образак копирати у потребном броју примерака);
1. Извод из регистра Агенције за привредне регистре, односно извода из регистра надлежног Привредног суда – за правно лице;
Извод из регистра Агенције за привредне регистре, односно извода из одговарајућег регистра – за предузетника;
 2. Извод из казнене евиденције, односно уверење надлежног суда да оно и његов законски заступник није осуђиван за неко од кривичних дела као члан организоване криминалне групе, за кривична дела против привреде, кривична дела против животне средине, кривично дело примања или давања мита, кривично дело преваре, не старију од 2 (два) месеца пре отварања понуда – за правно лице,

Извод из казнене евиденције, односно надлежне полицијске управе МУП-а да није осуђиван за неко од кривичних дела као члан организоване криминалне групе, за кривична дела против привреде, кривична дела против животне средине, кривично дело примања или давања мита, кривично дело преваре, не старију од 2 (два) месеца пре отварања понуда – за предузетника и физичко лице;
 3. Потврду Агенције за привредне регистре – за правно лице и предузетника, да код овог органа није регистровано да му је као привредном друштву, односно предузетнику, изречена мера забране обављања делатности која је на снази у

време објављивања односно слање позива за подношење понуда, издату након објављивања позива за подношење понуда;

Потврду прекршајног суда – за физичко лице, да му није изречена мера забране обављања одређених послова, која је на снази у време објављивања односно слање позива за подношење понуда, издату након објављивања позива за подношење понуда;

4. а) Уверење Пореске управе Министарства финансија и привреде да је понуђач измирио доспеле порезе и доприносе, не старије од 2 (два) месеца пре отварања понуда;

б) Потврду јединице локалне самоуправе да је понуђач измирио обавезе по основу изворних локалних јавних прихода, не старију од 2 (два) месеца пре отварања понуда;

Уколико је понуђач уписан у Регистар понуђача који води Агенција за привредне регистре није дужан да доставља доказ о испуњености обавезних услова (од тачке 1-4) али је дужан да достави изјаву на сопственом меморандуму којој то наводи.

5. Доказе да располаже неопходним финансијским и пословним капацитетима:

➤ За средња и велика правна лица:

биланс стања и биланс успеха за последње три године (2012., 2013. и 2014.г.) са приложеним доказом о разврставању и извештај овлашћеног ревизора за 2013.г.;

➤ За мала правна лица:

биланс стања и биланс успеха за последње три године (2012., 2013. и 2014.г.) са приложеним доказом о разврставању; ИЛИ

➤ Извештај о бонитету за јавне набавке који издаје Агенција за привредне регистре (АПР) за (2012., 2013. и 2014.г.) годину (важи за сва правна лица);

Напомена: За средња и велика правна лица: Уколико Извештај о бонитету за јавне набавке који издаје Агенција за привредне регистре (АПР) за 2014. годину не садржи извештај овлашћеног ревизора за 2014.годину потребно је приложити посебно извештај овлашћеног ревизора за 2014.годину.

6. Попуњене, потписане и печатом оверене изјаве:

– Изјаву понуђача дату под кривичном, материјалном и моралном одговорношћу да су поштовали обавезе које произилазе из важећих прописа о заштити на раду, запошљавању и условима рада (део 7. конкурсне документације);

– Изјаву да ће без одлагања обавестити наручиоца о било којој промени у вези са испуњеношћу услова из поступка јавне набавке, која наступи до доношења одлуке, односно закључења уговора, односно током важења уговора о јавној набавци, и да је документује на прописани начин (део 8. конкурсне документације);

– Изјаву о независној понуди (део 9. конкурсне документације);

– Изјаву понуђача да понуђена добра у свему одговарају условима конкурсне документације (део 10. конкурсне документације);

– Изјаву понуђача да ће приликом потписивања уговора приложити инструменте обезбеђења за добро извршење посла (део 12. конкурсне документације);

8. Модел уговора (део 11. конкурсне документације);

9. Инструменте финансијског обезбеђења за озбиљност понуде:

– Менично писмо - овлашћење да се меница у износу од 3% од вредности понуде, без сагласности понуђача може поднети на наплату (део 15. конкурсне документације).

- Једна бланко сопствена меница – само потписана регистрована и оверена у складу са картоном депонованих потписа,

- Штмпани извод са интернет странице НБС-а регистра меница и овлашћења
- Копију важећег картона депонованих потписа овлашћених лица код банке;

У случају да наступа са подизвођачем, понуђач треба да достави и :

- попуњен, потписан и оверен образац 5-III (поред Обрасца понуде 5-I и 5-II),

У случају подношења заједничке понуде, за сваког члана групе понуђача доставља се и.

- попуњен, потписан и оверен образац 5-IV(поред Обрасца понуде 5-I),

- Изјаву понуђача дату под кривичном, материјалном и моралном одговорношћу да су поштовали обавезе које произилазе из важећих прописа о заштити на раду, запошљавању и условима рада, заштити животне средине, као и да гарантује да је ималац права интелектуалне својине. (део 7. конкурсне документације);

- Изјаву да ће без одлагања обавестити наручиоца о било којој промени у вези са испуњеношћу услова из поступка јавне набавке, која наступи до доношења одлуке, односно закључења уговора, односно током важења уговора о јавној набавци, и да је документује на прописани начин (део 8. конкурсне документације);

Пожељно је да сва документа поднета у понуди буду повезана траком у целину и запечаћена, или сложена у ПВЦ фасцикли, тако да се не могу накнадно убацивати, одстрањивати или замењивати појединачни листови, односно прилози, а да се видно не оштете листови или печат.

Понуђач подноси понуду у затвореној коверти овереној печатом понуђача, тако да се при отварању може проверити да ли је затворена онако како је предата. На коверти мора бити наведено:

ПОНУДА ЗА НАБАВКУ БРОЈ 252/15 – Р/Д и ТП/М – ЗА УРЕЂАЈЕ ОПШТЕ НАМЕНЕ НЕ ОТВАРАТИ

На полеђини коверте мора да се наведе тачан назив и адреса понуђача, број телефона и име и презиме особе за контакт.

ПОНУДА СА ВАРИЈАНТАМА

Понуда са варијантама није дозвољена.

НАЧИН ИЗМЕНЕ, ДОПУНЕ И ОПОЗИВА ПОНУДЕ

У року за подношење понуде понуђач може да измени, допуни или опозове своју понуду, у писаном облику, непосредно или препоручено поштом са повратницом.

Измена и допуна понуде врши се тако што понуђач уписује нове (измењене односно додатне податке) у оригиналне обрасце који су саставни део конкурсне документације и (евентуално) прилаже тражена документа .

На коверти мора бити наведено да ли се ради о измени, допуни или опозиву понуде:

ИЗМЕНА /ДОПУНА/ ОПОЗИВ ПОНУДЕ ЗА НАБАВКУ БРОЈ 252/15 – Р/Д и ТП/М – ЗА ЗА УРЕЂАЈЕ ОПШТЕ НАМЕНЕ НЕ ОТВАРАТИ

На полеђини коверте мора да се наведе тачан назив и адреса понуђача, број телефона и име и презиме особе за контакт.

ОБАВЕШТЕЊЕ

Понуђач који је самостално поднео понуду не може истовремено да учествује у заједничкој понуди или као подизвођач, нити исто лице може учествовати у више заједничких понуда (Члан 87. став 4. Закона о јавним набавкама).

ПОНУДА СА ПОДИЗВОЂАЧЕМ

У случају да наступа са подизвођачем, понуђач треба да достави (поред Обрасца понуде 5-I и 5-II) попуњен, потписан и оверен образац 5-III.

Уколико има више подизвођача, потребно је наведене обрасце (образац 5-III).

Понуђач који наступа са подизвођачем/има дужан је да попуни члан 1 тачка 1.2. модела уговора и наведе све подизвођаче.

Процент укупне вредности набавке који ће понуђач поверити подизвођачу не може бити већи од 50 % као и део предмета набавке који ће извршити преко подизвођача.

Уколико уговор између наручиоца и понуђача буде закључен, подизвођач ће бити наведен у уговору. Понуђач је дужан да наручиоцу на његов захтев, омогући приступ код подизвођача ради утврђивања испуњености услова.

Понуђач у потпуности одговара наручиоцу за извршење обавеза из поступка јавне набавке, односно, за извршење уговорних обавеза, без обзира на број подизвођача.

У случају закључења уговора добављач не може ангажовати као подизвођача лице које није навео у понуди. У супротном, наручилац ће рализовати средство обезбеђења и раскинути уговор, осим ако би раскидом уговора наручилац претрпео знатну штету.

Добављач може ангажовати као подизвођача лице које није навео у понуди, ако је на страни подизвођача након подношења понуде настала трајнија неспособност плаћања, ако то лице испуњава све услове одређене за подизвођача и уколико добије претходну сагласност наручиоца.

ЗАЈЕДНИЧКА ПОНУДА

Понуду може поднети група понуђача - заједничка понуда (Члан 81. став 1. Закона о јавним набавкама), у ком случају се доставља (поред Обрасца понуде 5-I) попуњен, потписан и оверен образац 5-IV, образац 5-V.

У моделу уговора у члану 1. тачка 1.1. обавезно се морају навести (остали) чланови групе понуђача.

Образац понуде 5-V је споразум којим се понуђачи из групе међусобно и према наручиоцу обавезују на извршење јавне набавке, а који обавезно садржи податке о:

- 1) члану групе који ће бити носилац посла, односно који ће поднети понуду и који ће заступати групу понуђача пред наручиоцем;
- 2) понуђачу који ће у име групе понуђача потписати уговор;
- 3) понуђачу који ће у име групе понуђача дати средство обезбеђења;
- 4) понуђачу који ће издати рачун;
- 5) рачуну на који ће бити извршено плаћање;
- 6) обавезама сваког од понуђача из групе понуђача за извршење уговора.

Понуђачи који поднесу заједничку понуду одговарају неограничено солидарно према наручиоцу.

Сваки понуђач из групе понуђача мора да испуни обавезне услове за учешће у поступку јавне набавке из члана 75. став 1. тачка од 1) до 4) ЗЈН, а додатне услове испуњавају заједно.

Задруга може поднети понуду самостално, у своје име, а за рачун задругара или заједничку понуду у име задругара, и у том случају се примењују одредбе члана 81. став 8. 9. и 10. ЗЈН.

НАЧИН И УСЛОВИ ПЛАЋАЊА

Рок плаћања не може бити краћи од 30 дана од дана комплетне испоруке сваке партије и пријема добара.

Уколико је рок плаћања краћи од траженог, понуда ће бити одбијена, као неприхватљива.

ЦЕНА:

Цена треба да буде изражена у динарима, појединачно и укупно – са и без пореза на додату вредност (са исказаним свим фискалним дажбама). Износ ПДВ-а исказати одвојено, у процентима и динарској вредности.

Цена која буде прихваћена при избору најповољније понуде, фиксна је за све врсте и количине добара.

Обавеза је понуђача да изврши рачунску проверу своје понуде.

Уколико се утврди рачунска грешка наручилац ће поступити сходно члану 93. став 4. ЗЈН.

У случају разлике између јединичне и укупне цене, меродавна је јединична цена.

СРЕДСТВА ОБЕЗБЕЂЕЊА ИСПУЊЕЊА ОБАВЕЗА

1) Инструменти финансијског обезбеђења за озбиљност понуде

- Менично писмо - овлашћење да се меница у износу од 3% од вредности понуде, без сагласности понуђача може поднети на наплату у случају да изабрани понуђач не потпише уговор или повуче понуду у току периода важења понуде (део 16. конкурсне документације). За исправност понуде је довољно да је менично писмо - овлашћење потписано и оверено од стране овлашћеног лица. Уколико је број рачуна уписан на меничном овлашћењу, он се мора слагати са бројем рачуна који је уписан на картону депонованих потписа.
- Бланко сопствена меница – само потписана и оверена у складу са картоном депонованих потписа – потпис и печат не смеју прећи бели руб (маргину) меничног бланкета (приложена меница се враћа изабраном понуђачу по закључењу уговора, а осталим понуђачима по доношењу одлуке). У складу са Законом о платном промету («Сл.гласник РС» бр. 31/11) све менице морају бити регистроване у регистру меница и овлашћења који се води код НБС.
- Штампани извод са интернет странице НБС-а регистра меница и овлашћења са обавезним подацима о регистрацији, као доказ о регистрацији достављених меница.
- Копија важећег картона депонованих потписа овлашћеног лица код банке, на којој се јасно виде депоновани потписи и печат фирме понуђача, оверена печатом банке са датумом овере (овера не старија од месец дана од дана отварања понуде, овера којом банка код које је отворен рачун потврђује важност картона депонованих потписа);

НАПОМЕНА: Достављају сви понуђачи уз понуду.

- **Једна бланко сопствена меница** – само потписана и оверена у складу са картоном депонованих потписа – потпис и печат не смеју прећи бели руб (маргину) меничног бланкета (приложене менице се враћају изабраном понуђачу по закључењу уговора, а осталим понуђачима по доношењу одлуке). У складу са Законом о платном промету («Сл.гласник РС» бр. 31/11) све менице морају бити регистроване у регистру меница и овлашћења који се води код НБС.
- Штампани извод са интернет странице НБС-а регистра меница и овлашћења са обавезним подацима о регистрацији, као доказ о регистрацији достављених меница.
- **Копија важећег картона депонованих потписа** овлашћеног лица код банке, на којој се јасно виде депоновани потписи и печат фирме понуђача, оверена оригиналним печатом банке (**овера којом банка код које је отворен рачун потврђује важност картона депонованих потписа**);
- **менично овлашћење** да се меница, без сагласности продавца, може поднети пословној банци на наплату у износу од 10% од укупне вредности партије/ уговора, у случају неиспуњења уговорних обавеза, значајних кашњења у испоруци или једностраног раскида уговора.

НАПОМЕНА: Инструмент финансиског обезбеђења за добро извршење посла меницу доставља, приликом потписивања уговора само изабрани понуђач.

ДОДАТНЕ ИНФОРМАЦИЈЕ ИЛИ ПОЈАШЊЕЊА

ИЗМЕНЕ И ДОПУНЕ КОНКУРСНЕ ДОКУМЕНТАЦИЈЕ

Додатне информације или појашњења у вези са припремом понуде понуђачи могу тражити у писаном облику и то најкасније 5 дана пре истека рока за подношење понуде. Наручилац ће у року од 3 дана од дана пријема писаног захтева за додатним објашњењима, заинтересованом лицу писано одговорити на сва постављена питања и истовремено ту информацију објавити на Порталу јавних набавки и на својој интернет страници.

Наручилац ће измене и допуне конкурсне документације, у року предвиђеном за подношење понуда, објавити на Порталу јавних набавки и на својој интернет страници.

Уколико наручилац измени или допуни конкурсну документацију 8 (осам) или мање дана пре истека рока за подношење понуда, наручилац ће продужити рок за подношење понуда и објавити обавештење о продужењу рока за подношење понуда

Тражење додатних информација и појашњења телефоном није дозвољено.

Питања се упућују на адресу Војномедицинска академија, ул. Црнотравска бр. 17, 11 050 Београд, уз напомену "Објашњење – позив на број набавке ДВ 90/2015".

ДОДАТНА ОБЈАШЊЕЊА НАКОН ОТВАРАЊА ПОНУДЕ

Наручилац задржава право да од понуђача захтева додатна објашњења која ће му помоћи при прегледу, вредновању и упоређивању понуда, а може да врши и контролу (увид) код понуђача односно његовог подизвођача- члан 93. став 1. Закона о јавним набавкама.

НАПОМЕНА: У ситуацији када постоје понуде понуђача који нуде предметна добра домаћег порекла и понуде понуђача који нуде добра страног порекла, примењује се одредбе члана 86. Закона о јавним набавкама, понуђач који понуди добра домаћег порекла може као саставни део понуде поднети и доказ о домаћем пореклу робе. Доказ је Уверење о домаћем пореклу робе које издаје Привредна комора Србије, сходно Правилнику о начину доказивања испуњености услова да су понуђена добра домаћег порекла (Сл. Гласник РС 30/2013) и Упутства о условима, начину и поступку издавања уверења о домаћем пореклу робе у поступцима јавних набавки (Сл. Гласник РС 120/2012). Када понуђач достави доказ да нуди добра домаћег порекла, наручилац ће, пре рангирања понуда позвати све остале понуђаче чије су понуде оцењене као прихватљиве да се изјасне да ли нуде добра домаћег порекла и да доставе доказ. ИЗЈАВА О ПОШТОВАЊУ ВАЖЕЋИХ ПРОПИСА Понуђач је дужан да при састављању своје понуде потпише и овери изјаве да поштује обавезе које произилазе из важећих прописа о заштити на раду, запошљавању и условима рада, заштити животне средине, као и да гарантује да је ималац права интелектуалне својине.

ЗАШТИТА ПРАВА У ПОСТУПКУ ЈАВНЕ НАБАВКЕ

У случају да понуђач сматра да су му у поступку јавне набавке повређена права може поднети захтев за заштиту права, односно поступити у складу са одредбама Закона о јавним набавкама (члан 148-167) који уређују поступак заштите права у поступку јавне набавке.

Захтев за заштиту права подноси се Републичкој комисији, а предаје наручиоцу, непосредно или препоручено поштом са повратницом, у року од 10 дана од дана пријема Одлуке о додели уговора. Понуђач је дужан да уз захтев приложи доказ о уплати таксе од 80.000,00 динара на текући рачун број 840-742221843-57, модел број 97, позив на број 50-016, сврха уплате: Републичке административне таксе, корисник Буџет Републике Србије.

ЗАКЉУЧЕЊЕ УГОВОРА

Са понуђачем чија је понуда изабрана као најповољнија уговор ће бити закључен након истека рока за подношење захтева за заштиту права из члана 149. став 6. Закона о јавним набавкама и по добијању мишљења на текст нацрта уговора од Дирекције за имовинско-правне послове Секретаријата Министарства одбране, а у случају да је поднета само једна понуда - пре истека наведеног рока.

Изабрани понуђач је дужан да приступи закључењу уговора у року од 8 (осам) дана од дана пријема писаног позива наручиоца.

Ако понуђач чија је понуда изабрана, одбије да закључи уговор о јавној набавци, наручилац може закључити уговор са првим следећим најповољнијим понуђачем (члан 113. став 3. Закона о јавним набавкама).

НЕГАТИВНЕ РЕФЕРЕНЦЕ

Наручилац ће одбити понуду уколико поседује доказ да је понуђач у претходне три године у поступку јавне набавке, поступио супротно одредбама члана 82. став 1; 2. и 3. Закона о јавним набавкама («Сл.Гласник РС» бр.124/12).

Наручилац може одбити понуду ако поседује доказ из члана 82. става 3. тачка 1) ЗЈН, који се односи на поступак који је спровео или уговор који је закључио и други наручилац ако је предмет јавне набавке истоврстан.

Наручилац ће понуду понуђача, који је на списку негативних референци, одбити као неприхватљиву, ако је предмет јавне набавке за коју је добио негативну референцу истоврстан са предметом ове јавне набавке.

ОДБИЈАЊЕ ПОНУДЕ

На основу члана 107. став 1. Закона о јавним набавкама наручилац је дужан да , пошто прегледа и оцени понуде, одбије све неприхватљиве понуде.

ОБУСТАВЉАЊЕ ПОСТУПКА

Наручилац је дужан да на основу члана 109. став 1. Закона о јавним набавкама обустави поступак јавне набавке уколико нису испуњени услови за доделу уговора из члана 107. став 3. ЗЈН .

Наручилац може да обустави поступак и из објективних и доказивих разлога, који се нису могли предвидети у време покретања поступка у складу са чланом 109. став 2. Закона о јавним набавкама.

Предметну одлуку наручилац ће образложити и навести разлоге обуставе поступка.

ОДЛУКА О ДОДЕЛИ УГОВОРА

Комисија за јавну набавку наручиоца саставља писани извештај о стручној оцени понуда, на основу којег наручилац доноси одлуку о додели уговора.

Наручилац је дужан да одлуку о додели уговора достави свим понуђачима у року од 3 (три) дана од дана доношења одлуке.

ТРОШКОВИ ПРИПРЕМАЊА ПОНУДЕ

Понуђач може да у оквиру понуде достави укупан износ и структуру трошкова припремања понуде (део 16. конкурсне документације)

Трошкове припреме и подношења понуде сноси искључиво понуђач и не може тражити од наручиоца накнаду трошкова.

5 ОБРАЗАЦ ПОНУДЕ СА СТРУКТУРОМ ЦЕНЕ

5-1 Конкурсна документација у отвореном поступку за ЈН 252 /2015

Понуда број _____ (навести број понуде) од _____ .2015. године (датум)
за јавну набавку добара број ____/15.

1. Понуду дајемо: (обавезно заокружити):

а) самостално	б) са подизвођачем	ц) заједничка понуда
попуњава се и доставља део 6-I и 6-II	попуњава се и доставља део 6-I, 6-II и 6-III	попуњава се и доставља део 6-I, 6-IV и 6-V

2. ПОНУДА:**- ПАРТИЈА 1**

р. бр.	НАЗИВ ДОБРА -	Јед. мере	Произвођач Каталoшки број/ознака (уколико постоји)	Количина	Јед. цена без ПДВ-а	ПДВ%	Укупна цена без ПДВ-а
1	2	3	4	5	6	7	8
1.							
2.							
Вредност понуде без ПДВ-а							
Вредност ПДВ-а ____%							
Укупна вредност понуде са ПДВ-ом							

2. СТРУКТУРА ЦЕНЕ

Укупна вредност добара, без ПДВ-а	Зависни трошкови (превоз, царина...) (процентуално и у динарима)

3. Понуда важи (најмање 90 дана): _____ дана од дана отварања понуда.
4. Рок испоруке (најдуже 30 дана) _____ дана од дана потписаног уговора.
5. Рок плаћања (не краћи од 30 дана): _____ дана од дана комплетне испоруке.
6. Попуст _____.
- Уколико се не нуди попуст уписати _____.

Место и датум:

Понуђач (назив) _____

М.П.

(Име, презиме и потпис одговорне особе)

НАПОМЕНА:

Понуђач мора да попуни Образац понуде, да га потпише и овери печатом.

5 ОБРАЗАЦ ПОНУДЕ СА СТРУКТУРОМ ЦЕНЕ

5-2 Конкурсна документација у отвореном поступку за ЈН 252 /2015

Понуда број _____ (навести број понуде) од _____ .2015. године (датум)
за јавну набавку добара број _____/15.

1.Понуду дајемо: (обавезно заокружити):

а) самостално	б) са подизвођачем	ц) заједничка понуда
попуњава се и доставља део 6-I и 6-II	попуњава се и доставља део 6-I, 6-II и 6-III	попуњава се и доставља део 6-I, 6-IV и 6-V

2. ПОНУДА:**- ПАРТИЈА 2**

р. бр.	НАЗИВ ДОБРА -	Јед. мере	Произвођач Каталожки број/ознака (уколико постоји)	Количина	Јед. цена без ПДВ-а	ПДВ%	Укупна цена без ПДВ-а
1	2	3	4	5	6	7	8
1.							
2.							
3.							
4.							
5.							
6.							
7.							
8.							
9.							
10.							
11.							

12.							
13.							
14.							
15.							
16.							
17.							
18.							
19.							
20.							
21.							
22.							
23.							
24.							
25.							
26.							
27.							
28.							
29.							
30.							

31.							
32.							
33.							
34.							
35.							
36.							
37.							
38.							
39.							
40.							
41.							
42.							
43.							
44.							
45.							
46.							
47.							
48.							
Вредност понуде без ПДВ-а							

Вредност ПДВ-а ____%	
Укупна вредност понуде са ПДВ-ом	

2. СТРУКТУРА ЦЕНЕ

Укупна вредност добара, без ПДВ-а	Зависни трошкови (превоз, царина...) (процентуално и у динарима)

3. Понуда важи (најмање 90 дана): _____ дана од дана отварања понуда.

4. Рок испоруке (најдуже 30 дана) _____ дана од дана потписаног уговора.

5. Рок плаћања (не краћи од 30 дана): _____ дана од дана комплетне испоруке.

6. Попуст _____.

Уколико се не нуди попуст уписати _____.

Место и датум:

Понуђач (назив) _____

М.П.

(Име, презиме и потпис одговорне особе)

НАПОМЕНА:

Понуђач мора да попуни Образац понуде, да га потпише и овери печатом.

5 ОБРАЗАЦ ПОНУДЕ СА СТРУКТУРОМ ЦЕНЕ

5-3 Конкурсна документација у отвореном поступку за ЈН 252 /2015

Понуда број _____ (навести број понуде) од _____, 2015. године (датум)
за јавну набавку добара број _____/15.

1. Понуду дајемо: (обавезно заокружити):

а) самостално	б) са подизвођачем	ц) заједничка понуда
попуњава се и доставља део 6-I и 6-II	попуњава се и доставља део 6-I, 6-II и 6-III	попуњава се и доставља део 6-I, 6-IV и 6-V

2. ПОНУДА:**- ПАРТИЈА 3**

р. бр.	НАЗИВ ДОБРА -	Јед. мере	Произвођач Каталожки број/ознака (уколико постоји)	Количина	Јед. цена без ПДВ-а	ПДВ%	Укупна цена без ПДВ-а
1	2	3	4	5	6	7	8
1.							
2.							
Вредност понуде без ПДВ-а							
Вредност ПДВ-а ____%							
Укупна вредност понуде са ПДВ-ом							

2. СТРУКТУРА ЦЕНЕ

Укупна вредност добара, без ПДВ-а	Зависни трошкови (превоз, царина...) (процентуално и у динарима)

3. Понуда важи (најмање 90 дана): _____ дана од дана отварања понуда.

4. Рок испоруке (најдуже 30 дана) _____ дана од дана потписаног уговора.

5. Рок плаћања (не краћи од 30 дана): _____ дана од дана комплетне испоруке.

6. Попуст _____.

Уколико се не нуди попуст уписати _____.

Место и датум:

Понуђач (назив) _____

М.П.

(Име, презиме и потпис одговорне особе)

НАПОМЕНА:

Понуђач мора да попуни Образац понуде, да га потпише и овери печатом.

5 ОБРАЗАЦ ПОНУДЕ СА СТРУКТУРОМ ЦЕНЕ

5-4 Конкурсна документација у отвореном поступку за ЈН 252/2015

Понуда број _____ (навести број понуде) од _____ .2015. године (датум)
за јавну набавку добара број ____/15.

1. Понуду дајемо: (обавезно заокружити):

а) самостално	б) са подизвођачем	ц) заједничка понуда
попуњава се и доставља део 6-I и 6-II	попуњава се и доставља део 6-I, 6-II и 6-III	попуњава се и доставља део 6-I, 6-IV и 6-V

2. ПОНУДА:**- ПАРТИЈА 4**

р. бр.	НАЗИВ ДОБРА -	Јед. мере	Произвођач Каталожки бр./ознака (уколико постоји)	Количина	Јед. цена без ПДВ-а	ПДВ%	Укупна цена без ПДВ-а
1	2	3	4	5	6	7	8
1.							
2.							
3.							
Вредност понуде без ПДВ-а							
Вредност ПДВ-а ____%							
Укупна вредност понуде са ПДВ-ом							

2. СТРУКТУРА ЦЕНЕ

Укупна вредност добара, без ПДВ-а	Зависни трошкови (превоз, царина...) (процентуално и у динарима)

3. Понуда важи (најмање 90 дана): _____ дана од дана отварања понуда.
4. Рок испоруке (најдуже 30 дана) _____ дана од дана потписаног уговора.
5. Рок плаћања (не краћи од 30 дана): _____ дана од дана комплетне испоруке.
6. Гарантни рок је _____ од дана квантитативног и квалитативног пријема.
Уколико се не нуди гаранција уписати _____.

Место и датум:

Понуђач (назив) _____

М.П.

_____ (Име, презиме и потпис одговорне особе)

НАПОМЕНА:

Понуђач мора да попуни Образац понуде, да га потпише и овери печатом.

5 ОБРАЗАЦ ПОНУДЕ СА СТРУКТУРОМ ЦЕНЕ

5-5 Конкурсна документација у отвореном поступку за ЈН 252 /2015

Понуда број _____ (навести број понуде) од _____, 2015. године (датум)
за јавну набавку добара број _____/15.

1. Понуду дајемо: (обавезно заокружити):

а) самостално	б) са подизвођачем	ц) заједничка понуда
попуњава се и доставља део 6-I и 6-II	попуњава се и доставља део 6-I, 6-II и 6-III	попуњава се и доставља део 6-I, 6-IV и 6-V

2. ПОНУДА:**- ПАРТИЈА 5**

р. бр.	НАЗИВ ДОБРА -	Јед. мере	Произвођач Каталожки број/ознака (уколико постоји)	Количина	Јед. цена без ПДВ-а	ПДВ%	Укупна цена без ПДВ-а
1	2	3	4	5	6	7	8
1.							
2.							
3.							
4.							
Вредност понуде без ПДВ-а							
Вредност ПДВ-а _____%							
Укупна вредност понуде са ПДВ-ом							

2. СТРУКТУРА ЦЕНЕ

Укупна вредност добара, без ПДВ-а	Зависни трошкови (превоз, царина...) (процентуално и у динарима)

3. Понуда важи (најмање 90 дана): _____ дана од дана отварања понуда.
4. Рок испоруке (најдуже 30 дана) _____ дана од дана потписаног уговора.
5. Рок плаћања (не краћи од 30 дана): _____ дана од дана комплетне испоруке.
6. Попуст _____.
- Уколико се не нуди попуст уписати _____.

Место и датум:

Понуђач (назив) _____

М.П.

(Име, презиме и потпис одговорне особе)

НАПОМЕНА:

Понуђач мора да попуни Образац понуде, да га потпише и овери печатом.

5 ОБРАЗАЦ ПОНУДЕ СА СТРУКТУРОМ ЦЕНЕ

5-6 Конкурсна документација у отвореном поступку за ЈН 252 /2015

Понуда број _____ (навести број понуде) од _____ .2015. године (датум)
за јавну набавку добара број ____/15.

1. Понуду дајемо: (обавезно заокружити):

а) самостално	б) са подизвођачем	ц) заједничка понуда
попуњава се и доставља део 6-I и 6-II	попуњава се и доставља део 6-I, 6-II и 6-III	попуњава се и доставља део 6-I, 6-IV и 6-V

2. ПОНУДА:**- ПАРТИЈА 6**

р. бр.	НАЗИВ ДОБРА -	Јед. мере	Произвођач Каталожки број/ознака (уколико постоји)	Количина	Јед. цена без ПДВ-а	ПДВ%	Укупна цена без ПДВ-а
1	2	3	4	5	6	7	8
1.							
2.							
3.							
4.							
5.							
6.							
Вредност понуде без ПДВ-а							
Вредност ПДВ-а ____%							
Укупна вредност понуде са ПДВ-ом							

2. СТРУКТУРА ЦЕНЕ

Укупна вредност добара, без ПДВ-а	Зависни трошкови (превоз, царина...) (процентуално и у динарима)

3. Понуда важи (најмање 90 дана): _____ дана од дана отварања понуда.
4. Рок испоруке (најдуже 30 дана) _____ дана од дана потписаног уговора.
5. Рок плаћања (не краћи од 30 дана): _____ дана од дана комплетне испоруке.
6. Попуст _____.
- Уколико се не нуди попуст уписати _____.

Место и датум:

Понуђач (назив) _____

М.П.

(Име, презиме и потпис одговорне особе)

НАПОМЕНА:

Понуђач мора да попуни Образац понуде, да га потпише и овери печатом.

5 ОБРАЗАЦ ПОНУДЕ СА СТРУКТУРОМ ЦЕНЕ

5-7 Конкурсна документација у отвореном поступку за ЈН 252 /2015

Понуда број _____ (навести број понуде) од _____, 2015. године (датум)
за јавну набавку добара број _____/15.

1. Понуду дајемо: (обавезно заокружити):

а) самостално	б) са подизвођачем	ц) заједничка понуда
попуњава се и доставља део 6-I и 6-II	попуњава се и доставља део 6-I, 6-II и 6-III	попуњава се и доставља део 6-I, 6-IV и 6-V

2. ПОНУДА:**- ПАРТИЈА 7**

р. бр.	НАЗИВ ДОБРА -	Јед. мере	Произвођач Каталожки број/ознака (уколико постоји)	Количина	Јед. цена без ПДВ-а	ПДВ%	Укупна цена без ПДВ-а
1	2	3	4	5	6	7	8
1.							
2.							
3.							
4.							
Вредност понуде без ПДВ-а							
Вредност ПДВ-а ____%							
Укупна вредност понуде са ПДВ-ом							

2. СТРУКТУРА ЦЕНЕ

Укупна вредност добара, без ПДВ-а	Зависни трошкови (превоз, царина...) (процентуално и у динарима)

3. Понуда важи (најмање 90 дана): _____ дана од дана отварања понуда.

4. Рок испоруке (најдуже 30 дана) _____ дана од дана потписаног уговора.

5. Рок плаћања (не краћи од 30 дана): _____ дана од дана комплетне испоруке.

6. Попуст _____.

Уколико се не нуди попуст уписати _____.

Место и датум:

Понуђач (назив) _____

М.П.

_____ (Име, презиме и потпис одговорне особе)

НАПОМЕНА:

Понуђач мора да попуни Образац понуде, да га потпише и овери печатом.

5-II ПОДАЦИ О ПОНУЂАЧУ

НАЗИВ ПОНУЂАЧА:	
АДРЕСА ПОНУЂАЧА: Место и општина	
ЛИЦЕ ОДГОВОРНО ЗА ПОТПИСИВАЊЕ УГОВОРА: (име и презиме одговорног лица)	
ЛИЦЕ ЗА КОНТАКТ:	
ЕЛЕКТРОНСКА АДРЕСА :	
ТЕЛЕФОН:	
ТЕЛЕФАКС:	
МАТИЧНИ БРОЈ ПОНУЂАЧА:	
ПОРЕСКИ ИДЕНТИФИКАЦИОНИ БРОЈ (ПИБ) ПОНУЂАЧА:	
БРОЈ РАЧУНА И НАЗИВ БАНКЕ:	
ШИФРА И НАЗИВ ПРЕТЕЖНЕ ДЕЛАТНОСТИ:	

Место и датум:

Понуђач:

(штампано име и презиме одговорне особе)

М.П.
(читак отисак печата)

(потпис)

5-III ПОДАЦИ О ПОДИЗВОЂАЧУ

НАЗИВ ПОДИЗВОЂАЧА:	
АДРЕСА ПОДИЗВОЂАЧА: Место и општина	
ЛИЦЕ ЗА КОНТАКТ:	
ЕЛЕКТРОНСКА АДРЕСА :	
ТЕЛЕФОН:	
ТЕЛЕФАКС:	
МАТИЧНИ БРОЈ ПОДИЗВОЂАЧА:	
ПОРЕСКИ ИДЕНТИФИКАЦИОНИ БРОЈ (ПИБ) ПОДИЗВОЂАЧА:	
БРОЈ РАЧУНА И НАЗИВ БАНКЕ:	
ШИФРА И НАЗИВ ПРЕТЕЖНЕ ДЕЛАТНОСТИ:	
Укупна вредност понуде поверене подизвођачу у % (који не може бити већи од 50%)	
Део предмета набавке који се извршава преко подизвођача	

Место и датум:

Понуђач:

(штампано име и презиме одговорне особе)

М.П.
(читак отисак печата)

(потпис)

5-IV ПОДАЦИ О ЧЛАНУ ГРУПЕ ПОНУЂАЧА

НАЗИВ ЧЛАНА ГРУПЕ ПОНУЂАЧА:	
АДРЕСА ЧЛАНА ГРУПЕ ПОНУЂАЧА: Место и општина	
ЛИЦЕ ЗА КОНТАКТ:	
ЕЛЕКТРОНСКА АДРЕСА :	
ТЕЛЕФОН:	
ТЕЛЕФАКС:	
МАТИЧНИ БРОЈ ЧЛАНА ГРУПЕ ПОНУЂАЧА:	
ПОРЕСКИ ИДЕНТИФИКАЦИОНИ БРОЈ (ПИБ) ЧЛАНА ГРУПЕ ПОНУЂАЧА:	
БРОЈ РАЧУНА И НАЗИВ БАНКЕ:	
ШИФРА И НАЗИВ ПРЕТЕЖНЕ ДЕЛАТНОСТИ:	

Место и датум:

Понуђач:

(штампано име и презиме одговорне особе)

М.П.
(читак отисак печата)

(потпис)

5-V СПОРАЗУМ

КОЈИМ СЕ ПОНУЂАЧИ ИЗ ГРУПЕ МЕЋУСОБНО И ПРЕМА НАРУЧИОЦУ ОБАВЕЗУЈУ НА ИЗВРШЕЊЕ ЈАВНЕ НАБАВКЕ

У вези са позивом за подношење понуда објављеном на Порталу јавних набавки и интернет страници Министарства одбране, за јавну набавку добара број 252/15, р/д и тп/м за уређаје опште намене у отвореном поступку, достављамо Споразум којим се међусобно и према наручиоцу обавезујемо на извршење јавне набавке према следећем:

1.

Члан групе који је носилац посла, односно који подноси понуду и који ће заступати групу понуђача пред наручиоцем је	
Назив:	
Адреса:	

2.

Члан групе који ће у име групе понуђача потписати уговор је	
Назив:	
Адреса:	

3.

Члан групе који у име групе понуђача даје средство обезбеђења за озбиљност понуде је	
Назив:	
Адреса:	

Члан групе који ће у име групе понуђача дати средство обезбеђења за добро извршење посла је	
Назив:	
Адреса:	

Члан групе који ће у име групе понуђача дати средство обезбеђења за отклањање грешака у гарантном року је	
Назив:	
Адреса:	

4.

Члан групе који ће издати рачун је	
Назив:	
Адреса:	

5.

Рачун на који ће бити извршено плаћање је	
--	--

Број рачуна:
Банка:

Обавезе сваког од понуђача из групе понуђача за извршење уговора	
Назив члана групе понуђача	Обавезе члана групе понуђача за извршење уговора
6.	

У _____, дана _____ године, Споразум потписали

Назив члана групе понуђача:

Потпис одговорног лица и печат
члана групе понуђача:

1. _____

потпис и М.П.

2. _____

потпис и М.П.

3. _____

потпис и М.П.

4. _____

потпис и М.П.

5. _____

потпис и М

**6. ОБРАЗАЦ СТРУКТУРЕ ЦЕНЕ ЗА ПОНУЂЕНЕ ПАРТИЈЕ , СА
УПУТСТВОМ КАКО ДА СЕ ПОПУНИ**

За понуду бр. 252/2015 од _____ 2015. године

а) Образац структуре понуђене цене **ПАРТИЈА 1**

Предмет јавне набавке	Количина	Јединична цена без ПДВ	Износ ПДВ	Јединична цена са ПДВ	Укупна цена са ПДВа
1	2	3	4	5	6
Навесту врсту добра	Навести количину у комадима				
1					
2					

б) Упутство како да се попуни Образац структуре понуђене цене
Образац структуре понуђене цене понуђач попуњава према следећем упутству:

У колону 3 понуђач уписује јединичну цену добара без пореза на додату вредност.

У колони 4 понуђач уписује износ пореза на додату вредност.

У колони 5 понуђач уписује јединичну цену добра са порезом на додату вредност.

У колони 6 понуђач уписује цену за укупну количину добара са порезом на додату вредност.

У ред УКУПНО понуђач уписује збир колона 6

Место и датум:

Понуђач (назив) _____

М.П.

(Име, презиме и потпис одговорне особе)

За понуду бр. 90/2015 од _____ 2015. године
 а) Образац структуре понуђене цене **ПАРТИЈА 2**

Предмет јавне набавке	Количина	Јединична цена без ПДВ	Износ ПДВ	Јединична цена са ПДВ	Укупна цена са ПДВа
1	2	3	4	5	6
Навесту врсту добра	Навести количину у коадима				
1					
2					
3					
4					
5					
6					
7					
8					
9					
10					
11					
12					
13					
14					
15					
16					
17					
18					
19					

20					
21					
22					
23					
24					
25					
26					
27					
28					
29					
30					
31					
32					
33					
34					
35					
36					
37					
38					
39					
40					
41					
42					
43					

44					
45					
46					
47					
48					

б) Упутство како да се попуни Образац структуре понуђене цене

Образац структуре понуђене цене понуђач попуњава према следећем упутству:

У колону 3 понуђач уписује јединичну цену добара без пореза на додату вредност.

У колони 4 понуђач уписује износ пореза на додату вредност.

У колони 5 понуђач уписује јединичну цену добра са порезом на додату вредност.

У колони 6 понуђач уписује цену за укупну количину добара са порезом на додату вредност.

У ред УКУПНО понуђач уписује збир колона 6

Место и датум:

Понуђач (назив) _____

М.П.

(Име, презиме и потпис одговорне особе)

За понуду бр. 252/2015 од _____ 2015. године
 а) Образац структуре понуђене цене **ПАРТИЈА 3**

Предмет јавне набавке	Количина	Јединична цена без ПДВ	Износ ПДВ	Јединична цена са ПДВ	Укупна цена са ПДВа
1	2	3	4	5	6
Навесту врсту добра	Навести количину у комадима				
1					
2					

б) Упутство како да се попуни Образац структуре понуђене цене

Образац структуре понуђене цене понуђач попуњава према следећем упутству:

У колону 3 понуђач уписује јединичну цену добара без пореза на додату вредност.

У колони 4 понуђач уписује износ пореза на додату вредност.

У колони 5 понуђач уписује јединичну цену добра са порезом на додату вредност.

У колони 6 понуђач уписује цену за укупну количину добара са порезом на додату вредност.

У ред УКУПНО понуђач уписује збир колона 6

Место и датум:

Понуђач (назив) _____

М.П.

 (Име, презиме и потпис одговорне особе)

За понуду бр. 252/2015 од _____ 2015. године
 а) Образац структуре понуђене цене **ПАРТИЈА 4**

Предмет јавне набавке	Количина	Јединична цена без ПДВ	Износ ПДВ	Јединична цена са ПДВ	Укупна цена са ПДВа
1	2	3	4	5	6
Навесту врсту добра	Навести количину у коадима				
1					
2					
3					

б) Упутство како да се попуни Образац структуре понуђене цене

Образац структуре понуђене цене понуђач попуњава према следећем упутству:

У колуну 3 понуђач уписује јединичну цену добара без пореза на додату вредност.

У колони 4 понуђач уписује износ пореза на додату вредност.

У колони 5 понуђач уписује јединичну цену добра са порезом на додату вредност.

У колони 6 понуђач уписује цену за укупну количину добара са порезом на додату вредност.

У ред УКУПНО понуђач уписује збир колона 6

Место и датум:

Понуђач (назив) _____

М.П.

 (Име, презиме и потпис одговорне особе)

За понуду бр. 252/2015 од _____ 2015. године
 а) Образац структуре понуђене цене **ПАРТИЈА 5**

Предмет јавне набавке	Количина	Јединична цена без ПДВ	Износ ПДВ	Јединична цена са ПДВ	Укупна цена са ПДВа
1	2	3	4	5	6
Навесту врсту добра	Навести количину у комадима				
1					
2					
3					
4					

б) Упутство како да се попуни Образац структуре понуђене цене

Образац структуре понуђене цене понуђач попуњава према следећем упутству:

У колону 3 понуђач уписује јединичну цену добара без пореза на додату вредност.

У колони 4 понуђач уписује износ пореза на додату вредност.

У колони 5 понуђач уписује јединичну цену добра са порезом на додату вредност.

У колони 6 понуђач уписује цену за укупну количину добара са порезом на додату вредност.

У ред УКУПНО понуђач уписује збир колона 6

Место и датум:

Понуђач (назив) _____

М.П.

(Име, презиме и потпис одговорне особе)

За понуду бр. 252/2015 од _____ 2015. године
 а) Образац структуре понуђене цене **ПАРТИЈА 6**

Предмет јавне набавке	Количина	Јединична цена без ПДВ	Износ ПДВ	Јединична цена са ПДВ	Укупна цена са ПДВа
1	2	3	4	5	6
Навесту врсту добра	Навести количину у коадима				
1					
2					
3					
4					
5					
6					

б) Упутство како да се попуни Образац структуре понуђене цене

Образац структуре понуђене цене понуђач попуњава према следећем упутству:

У колону 3 понуђач уписује јединичну цену добара без пореза на додату вредност.

У колони 4 понуђач уписује износ пореза на додату вредност.

У колони 5 понуђач уписује јединичну цену добра са порезом на додату вредност.

У колони 6 понуђач уписује цену за укупну количину добара са порезом на додату вредност.

У ред УКУПНО понуђач уписује збир колона 6

Место и датум:

Понуђач (назив) _____

М.П.

(Име, презиме и потпис одговорне особе)

За понуду бр. 252/2015 од _____ 2015. године
 а) Образац структуре понуђене цене **ПАРТИЈА 7**

Предмет јавне набавке	Количина	Јединична цена без ПДВ	Износ ПДВ	Јединична цена са ПДВ	Укупна цена са ПДВа
1	2	3	4	5	6
Навесту врсту добра	Навести количину у комадима				
1					
2					
3					
4					

б) Упутство како да се попуни Образац структуре понуђене цене

Образац структуре понуђене цене понуђач попуњава према следећем упутству:

У колону 3 понуђач уписује јединичну цену добара без пореза на додату вредност.

У колони 4 понуђач уписује износ пореза на додату вредност.

У колони 5 понуђач уписује јединичну цену добра са порезом на додату вредност.

У колони 6 понуђач уписује цену за укупну количину добара са порезом на додату вредност.

У ред УКУПНО понуђач уписује збир колона 6

Место и датум:

Понуђач (назив) _____

М.П.

(Име, презиме и потпис одговорне особе)

7. ОБРАЗАЦ ИЗЈАВЕ ДА ПОНУЂАЧ ИСПУЊАВА УСЛОВЕ ИЗ
ВАЖЕЋИХ ПРОПИСА О ЗАШТИТИ НА РАДУ, ЗАПОШЉАВАЊУ И
УСЛОВИМА РАДА

ИЗЈАВЉУЈЕМ

под кривичном, материјалном и моралном одговорношћу да смо испунили обавезе које произилазе из важећих прописа о заштити на раду, запошљавању и условима рада, заштити животне средине, као и да гарантујемо да смо имаоци права интелектуалне својине

Место и датум:

Понуђач (назив) _____

М.П.

(Име, презиме и потпис одговорне особе)

**8. ИЗЈАВА ПОНУЂАЧА ДА ЋЕ ОБАВЕСТИТИ НАРУЧИОЦА О
ПРОМЕНИ КОЈА ЈЕ У ВЕЗИ СА ИСПУЊЕНОШЋУ УСЛОВА ИЗ ЈАВНЕ
НАБАВКЕ**

ИЗЈАВЉУЈЕМ

под кривичном, материјалном и моралном одговорношћу да ћемо без одлагања обавестити наручиоца о било којој промени у вези са испуњеношћу услова из поступка јавне набавке, а која наступи до доношења одлуке, односно закључења уговора, односно током важења уговора о јавној набавци, и да ћемо о томе доставити доказ.

Место и датум:

Понуђач (назив) _____

М.П.

(Име, презиме и потпис одговорне особе)

9. ОБРАЗАЦ ИЗЈАВЕ О НЕЗАВИСНОЈ ПОНУДИ

ИЗЈАВЉУЈЕМ

Под пуном кривичном и материјалном одговорношћу да понуду за јавну набавку бр.252/2015 подносим независно, без договора са другим понуђачима или заинтересованим лицима.

Место и датум:

Понуђач (назив) _____

М.П.

(Име, презиме и потпис одговорне особе)

10. ОБРАЗАЦ ИЗЈАВЕ ДА ПОНУЂЕНА ДОБРА У СВЕМУ ОДГОВАРАЈУ
УСЛОВИМА КОНКУРСНЕ ДОКУМЕНТАЦИЈЕ

ИЗЈАВЉУЈЕМ

под пуном моралном, кривичном и материјалном одговорношћу да понуђена добра у отвореном поступку јавне набавке број 252/2015 – Р/Д и ТП/М за уређаје опште намене, у свему одговарају техничкој спецификацији.

Место и датум:

Понуђач (назив) _____

М.П.

_____ (Име, презиме и потпис одговорне особе)

(ПОПУНИТИ ПРВУ СТРАНУ, ПРАЗНЕ РУБРИКЕ У ОСТАЛОМ ДЕЛУ МОДЕЛА УГОВОРА, СВАКУ СТРАНИЦУ ПАРАФИРАТИ И ОВЕРИТИ ПЕЧАТОМ, ПОСЛЕДЊУ СТРАНИЦУ ОВЕРИТИ ПЕЧАТОМ И ПОТПИСАТИ)



МОДЕЛ УГОВОРА број 252/2015

закључен између:

РЕПУБЛИКА СРБИЈА – МИНИСТАРСТВО ОДБРАНЕ – ВОЈНОМЕДИЦИНСКА
АКАДЕМИЈА БЕОГРАД, Црнотравска бр. 17, коју заступа пуковник проф.др Зоран
Шегрт, у даљем тексту Наручилац,
Матични број: 07093608
ПИБ: 102116082
Бр. потврде о евиденцији ПДВ-а: 135328814
Телефон: 011/2665-899, 3609-861 и 3608-835
Телефакс: 011/2663-963
Текући рачун број: 840-314849-70 МО средства обједињене наплате ВМА

и

Привредног друштва
Адреса:
Матични број:
ПИБ:
Телефон:
Телефакс:
Текући рачун број:

Наручилац и Испоручилац у даљем тексту заједнички се називају Стране, а свака појединачно Страна.

ПРЕДМЕТ УГОВОРА

Ч л а н 1.

Испоручилац се обавезује да Наручиоцу у складу са важећим прописима и овим уговором, испоручи добра по врсти, количини, цени, квалитету и роковима, а Наручилац да преузме и плати испоручена добра– по следећем:

Р. бр.	НАЗИВ ДОБРА -	Јед. мере	Произвођач Каталошки број/ознака (уколико постоји)	Количина	Попуст	Јед. цена безПДВ-а	ПДВ%	Укупна цена без ПДВ
1	² ПАРТИЈА 1	3	4	5	6	7	8	9
1.								
2.								
Вредност понуде за партију 1 без ПДВ-а								
Попуст								
Вредност понуде за партију 1 са попустом								
Вредност ПДВ-а								
Укупна вредност понуде са ПДВ-ом								
Р. бр.	НАЗИВ ДОБРА - ПРОИЗВОЂАЧ	Једи. мере	Произвођач Каталошки број/ознака (уколико постоји)	Количина	Попуст	Јед. цена безПДВ-а	ПДВ%	Укупна цена без ПДВ
1	² ПАРТИЈА 2	3	4	5	6	7	8	9
1.								

2.								
3.								
4.								
5.								
6.								
7.								
8.								
9.								
10.								
11.								
12.								
13.								
14.								
15.								
16.								
17.								
18.								
19.								
20.								
21.								
22.								
23.								

24.								
25.								
26.								
27.								
28.								
29.								
30.								
31.								
32.								
33.								
34.								
35.								
36.								
37.								
38.								
39.								
40.								
41.								
42.								
43.								
44.								
45.								

46.								
47.								
48.								
Вредност понуде ЗА ПАРТИЈУ 2 без ПДВ-а								
Попуст								
Вредност понуде за партију 2 са попустом								
Вредност ПДВ-а								
Укупна вредност понуде ЗА ПАРТИЈУ 2 са ПДВ-ом								
Р. бр.	НАЗИВ ДОБРА - ПРОИЗВОЂАЧ	Јед. мере	Произвођач Каталожк и број/озна ка (уколико постоји)	Количина	Попуст	Јед. цена без ПДВ-а	ПДВ%	Укупна цена без ПДВ
1	² ПАРТИЈА 3	3	4	5	6	7	8	9
1.								
2.								
Вредност понуде ЗА ПАРТИЈУ 3 без ПДВ-а								
Попуст								
Вредност понуде за партију 3 са попустом								
Вредност ПДВ-а								
Укупна вредност понуде ЗА ПАРТИЈУ 3 са ПДВ-ом								
Р. бр.	НАЗИВ ДОБРА - ПРОИЗВОЂАЧ	Јед. мере	Произвођач Каталожк и број/озна ка (уколико постоји)	Количина	Гарантни рок	Јед. цена без ПДВ-а	ПДВ%	Укупна цена без ПДВ
1	² ПАРТИЈА 4	3	4	5	6	7	8	9

1.								
2.								
3.								
Вредност понуде ЗА ПАРТИЈУ 4 без ПДВ-а								
Вредност ПДВ-а								
Укупна вредност понуде ЗА ПАРТИЈУ 4 са ПДВ-ом								
Р. бр.	НАЗИВ ДОБРА - ПРОИЗВОЂАЧ	Јед. мере	Произвођач Каталожк и број/озна ка (уколико постоји)	Колич- ина	Гарантни рок	Јед. цена без ПДВ- а	ПДВ%	Укупна цена без ПДВ
1	2 ПАРТИЈА 5	3	4	5		6	7	8
1.								
2.								
3.								

4.								
Вредност понуде ЗА ПАРТИЈУ 5 без ПДВ-а								
Попуст								
Вредност понуде за партију 5 са попустом								
Вредност ПДВ-а								
Укупна вредност понуде ЗА ПАРТИЈУ 5 са ПДВ-ом								
Р. бр.	НАЗИВ ДОБРА - ПРОИЗВОЂАЧ	Једи · мере	Произвођач Каталожк и број/озна ка (уколико постоји)	Колич- ина	Попуст	Јед. цена без ПДВ-а	ПДВ%	Укупна цена без ПДВ
1	2 ПАРТИЈА 6	3	4	5	6	7	8	9
1.								
2.								
3.								
4.								
5.								
6.								

Вредност понуде ЗА ПАРТИЈУ 6 без ПДВ-а								
Попуст								
Вредност понуде за партију 6 са попустом								
Вредност ПДВ-а								
Укупна вредност понуде ЗА ПАРТИЈУ 6 са ПДВ-ом								
р. бр.	НАЗИВ ДОБРА - ПРОИЗВОЂАЧ	Јед. мере	Произвођач Каталошк и број/озна ка (уколико постоји)	Количина	Попуст	Јед. цена без ПДВ-а	ПДВ%	Укупна цена без ПДВ
1	2 ПАРТИЈА 7	3	4	5	6	7	8	9
1.								
2.								
3.								
4.								
Вредност понуде ЗА ПАРТИЈУ 7 без ПДВ-а								
Попуст								
Вредност понуде за партију 7 са попустом								
Вредност ПДВ-а								
Укупна вредност понуде ЗА ПАРТИЈУ 7 са ПДВ-ом								
УКУПНА ЦЕНА ЗА ПАРТИЈЕ: _____ без ПДВ-а								
ПДВ %								
УКУПНА ЦЕНА ЗА ПАРТИЈЕ: _____ са ПДВ-ом								

словима:

Ч л а н 1.1.

(ПОПУЊАВА СЕ САМО У СЛУЧАЈУ ЗАЈЕДНИЧКЕ ПОНУДЕ)

Уговорне стране су сагласне да Испоручилац наступа као члан групе понуђача, чији су чланови групе следећи:

Ч л а н 1.2.

(ПОПУЊАВА СЕ САМО У СЛУЧАЈУ ПОНУДЕ СА ПОДИЗВОЂАЧЕМ/ИМА)

Уговорне стране су сагласне да Испоручилац наступа са подизвођачем/има:

Ц Е Н А

Ч л а н 2.

Наручилац и Испоручилац су се споразумели да се за добра која су предмет уговора утврди цена као у члану 1. уговора.

Цена је без пореза на додату вредност и фиксна је за све врсте и количине добара, односно не може се мењати до коначне реализације уговора.

Укупна вредност уговорених добара за партије _____ по овом уговору без ПДВ износи _____ динара (словима _____), што уз трошкове ПДВ-а од _____ динара укупно износи _____ износи _____ динара (словима _____).

РОК, МЕСТО И НАЧИН ИСПОРУКЕ

Ч л а н 3.

Измена рока испоруке неће се вршити.

Рок испоруке 30 дана од дана обострано потписаног уговора.

Испоручилац је обавезан да обавести Наручиоца о испоруци уговорених добара најмање 2 (два) дана пре испоруке.

У отпремници треба да буду наведени елементи: број уговора и датум, назив појединог добра, редни број, испоручена количина.

Датум пријема уговорених добара у складишту Наручиоца сматраће се датумом испоруке.

Транспортни трошкови падају на терет Испоручиоца, који врши и избор транспортног средства.

НАЧИН ПЛАЋАЊА

Ч л а н 4.

Наручилац и Испоручилац су се споразумели да је плаћање: _____ дана од дана испоруке.

Испоручилац је дужан да Наручиоцу достави рачун у складу са законским одредбама.

У колико Наручилац не изврши плаћање како је регулисано чланом 4. овог уговора, Испоручилац има право да обрачуна и наплати законску затезну камату.

КВАНТИТАТИВНИ И КВАЛИТАТИВНИ ПРИЈЕМ

Ч л а н 5.

Испоручилац преузима потпуну одговорност за обезбеђење уговореног квалитета испоручених добара из члана 1. овог Уговора.

Квантитативани и квалитативни пријем врши пријемна комисија Наручиоца у присуству Испоручиоца, у магацину ВМА о чему се сачињава записник. Испоручилац се обавезује да уговорена добра испоручи у оригиналном паковању у амбалажи произвођача. Наручилац не враћа амбалажу.

ГРЕШКЕ У КВАЛИТЕТУ – РЕКЛАМАЦИЈА

Ч л а н 6.

Уочени недостатци приликом пријема добара (оштећења, мањак и сл.) констатоваће се записником пријемне комисије Наручиоца.

Уколико се у току испоруке утврде недостаци, Испоручилац је дужан да их отклони о свом трошку најкасније у року од 7 дана од дана пријема обавештења о рекламацији. Испоручилац одговара и за недостатке који се утврде након испоруке, а према правилима о одговорности Закона о облигационим односима.

ВИША СИЛА

Ч л а н 7.

Виша сила подразумева околности које су наступиле после закључења уговора и које уговорним странама нису биле нити могле бити познате у моменту закључења и нису се могле спречити, избећи или предвидети. Наступање више силе мора зависити од спољних и ванредних догађаја насталих мимо воље и моћи уговорних страна.

Уговорне стране се ослобађају одговорности у случају одлагања, потпуне и делимичне спречености извршења уговорених обавеза због дејства више силе, и то следећих догађаја: рата и ратних дејстава (објављених и необјављених), грађанских немира, мобилизације, генералних штрајкова, кашњење превозника због хаварије и лошег времена, ембарга, пожара, поплава и подземних вода, земљотреса, епидемија, експлозија, уништавања робе природних и саобраћајних катастрофа, аката органа власти, међународних органа и организацији од утицаја на извршење обавеза.

Уговорне стране могу бити ослобођене од одговорности за не испуњавање обавеза током трајања више силе у оном обиму у којем су деловањем више силе биле онемогућене да те обавезе изврше, при чему су обавезне да предузму одговарајуће мере како би се у насталој ситуацији интерес сваке стране што више осигурао.

Уговорна страна погођена вишом силом дужна је да без одлагања, факсом обавести другу страну о настанку и престанку више силе, прилажући о томе званични доказ издат од стране надлежних органа.

Уговорна страна која у горе наведеном року не обавести другу уговорну страну о настанку и престанку више силе, сносиће све последице које из тога проистекну и биће обавезна да другој страни надокнади сву штету насталу услед неслања или не благовременог слања обавештења.

КАЗНЕНЕ ОДРЕДБЕ

Ч л а н 8.

Уколико Испоручилац не изврши испоруку добара у уговореном року дужан је да Наручиоцу плати уговорну казну у висини од 2‰ (промила) вредности добара испоручених са

закашњењем дневно, за сваки дан закашњења. Уговорна казна може бити највише 5% од укупне вредности добара испоручених са закашњењем.

Наплату уговорне казне врши Наручилац одбијањем од рачуна при исплати добара испоручених са закашњењем и то без претходног обавештења, с тим што је обавезан да у писаној форми саопшти Испоручиоцу зарачунате уговорне казне за који је рачун умањен.

Ако Испоручилац не изврши уговорене обавезе, једнострано раскине Уговор или закасни са испоруком добара преко рока који је предвиђен уговорном казном исз става 1. овог члана, Наручилац без његове сагласности, има право да депоновани инструмент обезбеђења извршења уговорних обавеза – меницу поднесе на наплату банци која је издала у вредности од 10% укупне вредности уговора/партије.

РЕШАВАЊЕ СПОРОВА

Ч л а н 9.

Сва настала спорна питања по овом уговору решава првенствено, споразумно комисија Наручиоца и Испоручиоца. У случају немогућности решења спорних питања на напред наведени начин, све спорове решава Привредни суд у Београду.

ТРАЈНОСТ УГОВОРА, ДОПУНЕ И ИЗМЕНЕ

Ч л а н 10

Обавезе Наручиоца и Испоручиоца трају све до потпуног извршења. Допуне и измене уговора, делимично или у целости, могу уследити на основу обостране сагласности уговорних страна.

МЕРЕ БЕЗБЕДНОСТИ

Ч л а н 11.

Уговорне стране су обавезне да се придржавају Закона о тајности података ("Сл. гласник РС", бр. 104/09) и Уредбе о критеријумима за утврђивање података значајних за одбрану земље који се морају чувати као државна или службена тајна и о утврђивању задатака и послова од посебног значаја за одбрану земље које треба штитити применом посебних мера безбедности ("Сл. лист СРЈ", бр. 54/94 и "Сл. гласник РС", бр. 88/09 и 111/09).

ОСТАЛЕ ОДРЕДБЕ

Ч л а н 12.

За све што није изричито прецизирано овим уговором примењују се одредбе Закона о облигационим односима ("Сл. лист СФРЈ" бр. 29/78, 39/85, 45/89, 57/89, "Сл. лист СРЈ" бр. 31/93, 22/99 и 44/99).

Уговор је састављен у 4 (четири) истоветна примерка, од којих су 3 (три) за Наручиоца и 1 (један) за Испоручиоца.

ДВ

ЗА ИСПОРУЧИОЦА:
ЗА

ЗА НАРУЧИОЦА:
ЗА ВОЈНОМЕДИЦИНСКУ
АКАДЕМИЈУ
п у к о в н и к
проф. др Зоран Шегрт

На основу Закона о меници ("СЛ. Лист ФНРЈ" бр. 104/46, „Сл.Лист СФРЈ“ бр. 16/65, 54/70, 57/89 и „Сл.Лист СРЈ“ бр. 46/96), Закона о платном промету ("Сл. Лист СРЈ" број 3/02, 5/03 и „Сл.Гласник РС“ бр. 43/04, 62/06, 111/09) и Одлуке о облику, садржини и начину коришћења јединствених инструмената платног промета ("Сл. Лист СРЈ" бр. 57/04 и 82/04),

ДУЖНИК _____ из _____

ПИБ: _____, МАТИЧНИ БРОЈ: _____

ИЗДАЈЕ:

МЕНИЧНО ПИСМО – ОВЛАШЋЕЊЕ

за корисника бланко – сопствене менице

Корисник/Наручилац: Војномедицинска академија из Београда, Црнотравска број 17.

Предајемо вам 1 (једну) бланко – сопствену меницу _____

(навести серијски број менице)

ОВЛАШЋУЈЕМО да депоновану сопствену меницу у износу од 3% од вредности понуде можете предати Банци на наплату, по основу неиспуњења обавеза по понуди број _____ од _____ год. И то на терет рачуна који је отворен код Банке: _____

(навести банку и број текућег рачуна)

На основу овог овлашћења Наручилац може попунити меницу са клаузулом „без протеста, без трошкова“ на износ од _____ динара по основу неиспуњења обавеза из понуде број _____ од _____ године, а у случају да:

Дужник повуче своју понуду у току периода важности понуде, потпише Уговор сагласно прихваћеним условима из конкурсне документације.

Дужник не достави неку другу врсту гаранције уколико је предвиђена конкурсном документацијом. Дужник се одриче права:

- на повлачење овог овлашћења;
- на опозив овог овлашћења;
- на стављање приговора на задужење по овом основу за наплату;
- на сторнирање задужења по овом основу за наплату.

Меница је потписана од стране овлашћеног лица (прилог: оверена копија картона депонованих потписа овлашћених лица за располагање средствима на рачунима).

Прилог: 1 (једна) бланко сопствена меница у вредности од _____ динара.

Меница је важећа у случају да, у току трајања опције понуде дође до: промене лица овлашћених за заступање, лица овлашћених за располагање средствима са рачуна Дужника, промене печата, статусних промена код Дужника, оснивања нових правних субјеката од стране Дужника и других промена од значаја за правни промет.

Ово овлашћење сачињено је у 2 (два) истоветна примерка.

Место и датум:

М.П.

(читак отисак печата)

Понуђач:

(штампано име и презиме одговорне особе)

(пун потпис)

На основу Закона о меници ("СЛ. Лист ФНРЈ" бр. 104/46, „Сл.Лист СФРЈ“ бр. 16/65, 54/70, 57/89 и „Сл.Лист СРЈ“ бр. 46/96), Закона о платном промету ("Сл. Лист СРЈ" број 3/02, 5/03 и „Сл.Гласник РС“ бр. 43/04, 62/06 и 111/09) и Одлуке о облику, садржини и начину коришћења јединствених инструмената платног промета ("Сл. Лист СРЈ" бр. 57/04 и 82/04),

ДУЖНИК: _____ из _____
ПИБ: _____, **МАТИЧНИ БРОЈ:** _____
ИЗДАЈЕ :

МЕНИЧНО ПИСМО-ОВЛАШЋЕЊЕ
за корисника бланко-сопствене менице

Корисник/Наручилац: ВОЈНОМЕДИЦИНСКА АКАДЕМИЈА из Београда, Црнотравска број 17.

Предајемо Вам 1 (једну) бланко-сопствену меницу _____
и _____ (навести серијски број менице)

ОВЛАШЋУЈЕМО да депоновану сопствену меницу у износу од **10** % вредности уговора/партије можете предати Банци на наплату, по основу неиспуњења обавеза по уговору број _____ од _____ године и то на терет рачуна који је отворен код Банке: _____

(навести банку и број текућег рачуна)

На основу овог овлашћења Наручилац може попунити меницу са клаузулом "без протеста, безтрошкова" на износ од _____ по основу неиспуњења обавеза из уговора број _____ од _____ године. Дужник се одриче права:

- на повлачење овог овлашћења;
- на опозив овог овлашћења;
- на стављање приговора на задужење по овом основу за наплату;
- на сторнирање задужења по овом основу за наплату.

Меница је потписана од стране овлашћених лица (прилог: оверена копија картона депонованих потписа овлашћених лица за располагање средствима на рачунима).

Прилог: 1 (једна) бланко-сопствена меница у вредности од _____ динара;

Меница је важећа и у случају да, у току трајања предметног уговора дође до: промене лица овлашћених за заступање, лица овлашћених за располагање средствима са рачуна Дужника, промене печата, статусних промена код Дужника, оснивања нових правних субјеката од стране Дужника и других промена од значаја за правни промет.

Ово овлашћење сачињено је у 2 (два) истоветна примерка.

Место и датум:

Понуђач:

(штампано име и презиме одговорне особе)

М.П.

(читак отисак печата)

(пун потпис)

НАПОМЕНА:

МЕНИЦА И МЕНИЧНО ОВЛАШЋЕЊЕ СЕ ДОСТАВЉАЈУ ПРИЛИКОМ ПОТПИСИВАЊА УГОВОРА.

**12. ИЗЈАВА ПОНУЂАЧАДА ЋЕ ПРИЛОЖИТИ ИНСТРУМЕНТ
ОБЕЗБЕЂЕЊА ЗА ДОБРО ИЗВРШЕЊЕ ПОСЛА -**

Беспоговорно се обавезујемо да ћемо приликом потписивања уговора, доставити:

- Беспоговорно се обавезујемо да ћемо приликом закључења уговора издати Наручиоцу инструмент обезбеђења уговорних обавеза – **једну бланко сопствену меницу (само потписану и оверену у складу са картоном депонованих потписа)**, као гаранцију испуњења уговорних обавеза, односно као гаранцију за добро извршење посла.
- Такође се обавезујемо да ће мо пре уручивања менице и меничних овлашћења извршити њихову регистрацију у складу са Одлуком НБС о ближим условима, садржину и начин вођења Регистра меница и овлашћења (Службени гласник РС 56/11) и доставити потврду о регистрацији.

Место и датум:

Понуђач _____

(Штампано име и презиме одговорне особе)

М.П.

(Потпис одговорне особе)

14. ОБРАЗАЦ ТРОШКОВА ПРИПРЕМЕ ПОНУДЕ

Ред. бр.	Врста трошка	Износ без ПДВ-а	Износ са ПДВ-ом
Партија 1.			
Партија 2.			
партија 3.			
партија 4.			
партија 5.			
партија 6.			
партија 7.			
	УКУПНО:		

Место и датум:

Понуђач:

(штампано име и презиме одговорне особе)

М.П.
(читак отисак печата)

(пун потпис)

Напомена: Достављање овог обрасца није обавезно